

杠杆千分尺

510 系列

特点

- 指示表配合活动测砧可用于圆度测量和平行度测量，使用三针测量法可测量精密螺纹中径。
- 带有一套基准杆(不包括 0-25mm/0-1" 型)。
- 防护等级：达到 IP54 防护标准。



510-121



活动测砧钮



510-141



性能参数

公制型		
测量范围	货号	指示范围
0 - 25mm	510-141/510-121*	±0.060mm
25 - 50mm	510-122	±0.060mm
50 - 75mm	510-123	±0.060mm
75 - 100mm	510-124	±0.060mm

* 活动测砧钮位于右侧

英制型		
测量范围	货号	指示范围
0 - 1"	510-151/510-131*	±.0023"
1" - 2"	510-132	±.0023"
2" - 3"	510-133	±.0023"
3" - 4"	510-134	±.0023"

* 活动测砧钮位于右侧

尺寸

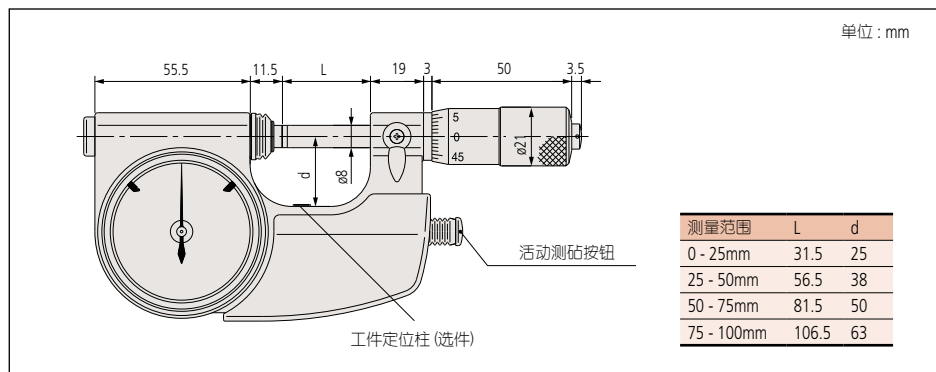

技术参数

轴进给误差：3μm/0.0015"
 指示表示值误差：1μm/0.0005"
 指示表示值变化：0.4μm/0.0002"
 分度值：0.001mm 或 .0001"
 表盘分度值：0.001mm 或 .0005"
 平面度：0.3μm/0.00012"
 平行度：测量范围小于 50mm/2" 型为 0.6μm/0.00024"
 测量范围大于 50mm/2" 型为 1μm/0.0004"
 测力：5 - 10N (500 - 1000gf)
 测量面：硬质合金

选件

04AZA124: ø16mm 工件定位柱
 (不适用于测量范围 25mm 型)

04AZA125: ø14mm 工件定位柱

04AZA126: ø14mm 工件定位柱

