

外径千分尺

107 系列

特点

- 带有指针式千分表，可对批量生产的工件直接进行 GO/NG-GO 判断。
- 可缩进测砧能够提高测量速度。
- 带有一个基准杆 (不包括 0-25mm 型)。



性能参数

公制型		
测量范围	货号	精度
0 - 25mm	107-201	±2μm
25 - 50mm	107-202	±2μm
50 - 75mm	107-203	±2μm
75 - 100mm	107-204	±3μm
100 - 125mm	107-205	±3μm
125 - 150mm	107-206	±3μm
150 - 175mm	107-207	±4μm
175 - 200mm	107-208	±4μm

尺寸

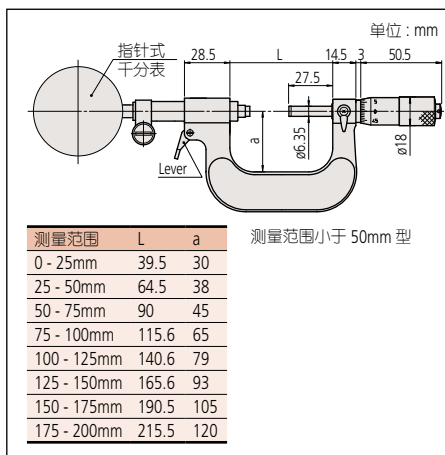

技术参数

精度：参见性能参数
 分度值：0.01mm (套管)
 平面度：0.6μm
 平行度：(2+R/100)μm, R 为最大测量范围 (mm)
 小数圆整
 测量面：硬质合金



螺纹千分尺

125 系列

特点

- 带有一个 60° 的 V 型测砧和锥形心轴，易于测量英制或统一标准的螺纹中径。
- 棘轮锁定装置可保持恒定测力。
- 带一套基准杆 (不包括 0-25mm 型)。

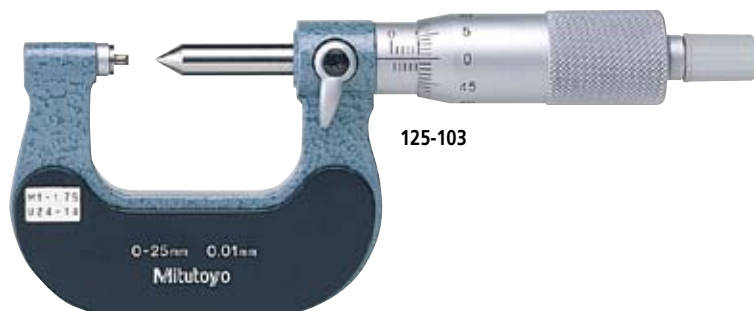

性能参数

公制型		
测量范围	货号	待测螺纹 (公制 / 统一标准)
0 - 25mm	125-101	0.4 - 0.5mm/64 - 48TPI
	125-102	0.6 - 0.9mm/44 - 28TPI
	125-103	1 - 1.75mm/24 - 14TPI
	125-104	2 - 3mm/13 - 9TPI
	125-105	3.5 - 5mm/8 - 5TPI
25 - 50mm	125-106	0.4 - 0.5mm/64 - 48TPI
	125-107	0.6 - 0.9mm/44 - 28TPI
	125-108	1 - 1.75mm/24 - 14TPI
	125-109	2 - 3mm/13 - 9TPI
	125-110	3.5 - 5mm/8 - 5TPI

测量范围	货号	待测螺纹 (公制 / 统一标准)
50 - 75mm	125-111	0.6 - 0.9mm/44 - 28TPI
	125-112	1 - 1.75mm/24 - 14TPI
	125-113	2 - 3mm/13 - 9TPI
	125-114	3.5 - 5mm/8 - 5TPI
	125-115	5.5 - 7mm/4.5 - 3.5TPI
75 - 100mm	125-116	0.6 - 0.9mm/44 - 28TPI
	125-117	1 - 1.75mm/24 - 14TPI
	125-118	2 - 3mm/13 - 9TPI
	125-119	3.5 - 5mm/8 - 5TPI
	125-120	5.5 - 7mm/4.5 - 3.5TPI

技术参数

精度：±(2+R/75)μm, R 为最大测量范围 (mm)
 分度值：0.01mm
 心轴进给偏差：3μm



尺寸

